

# Interessante DUX Spielwaren, die Freude und Spaß bereiten



**DUX CONDOR 204**

Frei fliegender, praktisch unzerbrechlicher Hubschrauber aus hochschlagfestem Kunststoff. Fliegt haushoch.



**DUX Malschule**



## DUX ZEICHENSPIELE

Mit farbigen Schablonen aus unzerbrechlichem Kunststoff lernt jedes Kind ab 4 Jahren spielend zeichnen. Zahlreiche Bildmotive, aus denen Bilder perspektivisch gestaltet werden können, regen die kindliche Phantasie an.

### DUX Das große Zeichenspiel Nr. 190

8 transparente Schablonen, 5 farbige Filzschreiber

### DUX Malschule Nr. 195

4 transparente Schablonen, 1 Filzschreiber

**DUX Zeichenspiel Nr. 196 Im wilden Westen**  
2 transparente Schablonen, 1 Filzschreiber

**DUX Zeichenspiel Nr. 197 Auf dem Flugplatz**  
2 transparente Schablonen, 1 Filzschreiber

## MARKES & CO. KOMMANDITGESELLSCHAFT

D 5880 Lüdenscheid · Wiesenstraße 61 · Postfach 2240 · Telefon (0 23 51) 33 05 · Telex 08 26 721



## **DUX elkino** Nr. 900

### Spielzeug-Filmprojektor mit Motorantrieb für 220 V Wechselstrom



DUX baut seit mehr als 40 Jahren Spielzeug-Filmprojektoren. Bei Konstruktion und Fertigung des DUX elkino wurden diese umfangreichen Erfahrungen verwertet. Das bedeutet:

- Sicherheit
- Einfache Bedienung
- Störungsfreier Betrieb
- Kinderleichter Filmwechsel

DUX has been manufacturing children's cineprojectors for more than 40 years. This vast experience is embodied in the design and construction of DUX elkino. This means:

- safety
- easy handling
- troublefree operation
- unproblematic changing of films

DUX construit depuis plus de 40 ans des projecteurs cinématographiques pour jeunes. Cette longue expérience influence positivement la construction et la fabrication du DUX elkino. Cela se traduit par:

- Sécurité
- Maniement très simple
- Fonctionnement impeccable
- Changement de film extrêmement facile

# DUX Filmprogramm

## DUX FILM

schwarzweiß

6800

rote Dose

- Märchen**  
2 STRUWWELPETER
- Abenteurer**  
6 FOXY, das schlaue Füchlein  
22 PUCK in Wildwest: Der böse Jim
- MAX & MORITZ**  
8 MAX und MORITZ 1. und 2. Streich  
12 MAX und MORITZ 3. Streich  
13 MAX und MORITZ 4. Streich
- SCHWEINCHEN DICK**  
4 SCHWEINCHEN DICK'S schlaflose Nacht
- Walt Disney**  
5 DONALD DUCK als Pfadfinder  
7 GOOFY lernt fliegen
- TOM & JERRY**  
11 TOM und JERRY: Die bösen Kätzchen
- FIX & FOXI**  
14 FIX und FOXI: Der Ausflug an die See

## DUX LANGFILM

schwarzweiß

6850

grüne Dose

- Märchen**  
51 Klein Däumeling  
52 Der gestiefelte Kater  
54 ALADIN'S Wunderlampe
- Abenteurer**  
55 FIPS, der Kater und das Mäuslein
- Komiker**  
58 DICK und DOOF als Haustier  
60 CHARLIES Autoreparatur  
62 DICK und DOOF auf der Autobahn
- SCHWEINCHEN DICK**  
56 Häschen LANGOHR und der Roboter  
59 BUGS BUNNY und die Marsmenschen
- Walt Disney**  
63 GOOFY als Kunstflieger  
64 MICKY MAUS und die Turmuhr  
66 DONALD DUCK und der Löwe
- TOM & JERRY**  
65 TOM und JERRY: Der Katzenschreck

## DUX FARBFILM

6900

blaue Dose

- Märchen**  
75 Rotkäppchen  
76 Aschenputtel  
79 Der Wolf und die 7 Geißlein
- Abenteurer**  
78 ROBINSON CRUSOE
- SCHWEINCHEN DICK**  
81 TWEETY in Nöten  
82 Alarm im Zoo  
83 Zwei gegen SPEEDY  
84 BUGS BUNNY als Torero  
85 Abenteurer im Westernexpress  
86 SCHWEINCHEN DICK im Grand-Hotel  
87 SCHWEINCHEN DICK auf Mäusejagd  
88 FOXY, der Schafräuber
- Walt Disney**  
89 DONALD DUCK und die Ruhestörer  
90 DONALD DUCK beim Camping  
91 GOOFY, der Bruchpilot  
92 MICKY MAUS: Ferien an der See  
95 Das lustige Fußballspiel  
96 ARISTOCATS  
97 BAMBI  
99 Rob'n Hood  
100 Das Dschungelbuch 1  
101 Das Dschungelbuch 2
- TOM & JERRY**  
93 TOM & JERRY: Die Hundefamilie  
94 TOM & JERRY: Die Retter in der Not
- FIX & FOXI**  
98 FIX & FOXI: Die Ballonfahrt
- Prof. Dr. B. Grzimek**  
102 Kein Platz für wilde Tiere Teil 1  
103 Kein Platz für wilde Tiere Teil 2  
104 Serengeti darf nicht sterben Teil 1  
105 Serengeti darf nicht sterben Teil 2



MARKES  
PORTA  
OR 875 M

Mit DUX elkino können alle DUX Filme vorgeführt werden. Das DUX Filmprogramm besteht aus etwa 50 schwarzweißen und farbigen 8-mm-Endlos-Filmen, die in handlichen Filmkassetten sicher verwahrt sind. Das DUX Filmprogramm ist eine vielseitige und abwechslungsreiche Zusammenstellung der schönsten Kinderfilme. Ihr Händler führt Ihnen gern DUX Filme vor.

Im DUX elkino ist eine elektrische Ausstattung verborgen, die alle vorgeschriebenen Sicherheitsprüfungen bestanden hat: Transformator, Selengleichrichter, funkentstörter Elektromotor, Projektionslampe.

All DUX films can be projected by the DUX elkino. The range of DUX films comprises some 50 blackwhite and color 8 mm endless films which are safely kept in handy film magazines. The DUX program includes a great variety of the best films for children. Your local toy merchant will be pleased to project DUX films for you.

The DUX elkino houses an electric equipment which has been thoroughly tested so as to meet the most rigorous safety regulations: transformer, selenium rectifier, electric motor with radio interference suppressor, projection lamp.

Le DUX elkino projette tous les films DUX. Le programme des films DUX comprend environ 50 films 8 mm sans fin, en noir et blanc ou couleurs, logés dans des cassettes maniables. Le programme des films DUX multiple et varié réunit les meilleurs films pour la jeunesse. L'agent de vente de votre région vous présentera volontiers des films DUX.

L'appareil DUX elkino cache un équipement électrique qui a passé par tous les contrôles de sécurité: transformateur, redresseur au sélénium, moteur électrique antiparasité, lampe à projections.

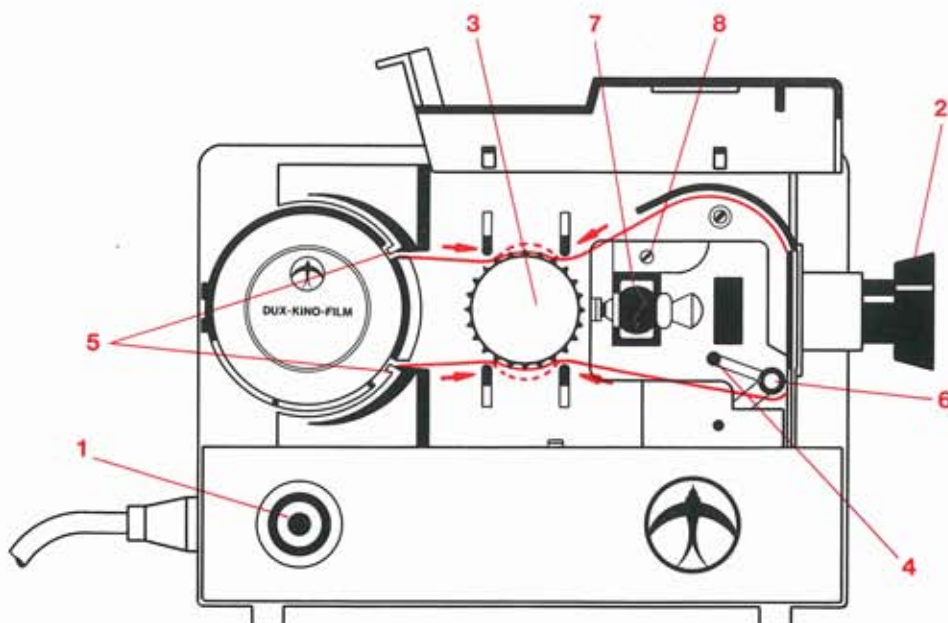

Socket (7) mit justierter Projektionslampe



### So werden DUX Filme vorgeführt

- 1 Netzstecker in Steckdose 220 V Wechselstrom stecken.  
**Wichtig:** An andere Spannungen und an Gleichstrom darf DUX el kino nicht angeschlossen werden.
- 2 Druckknopfschalter (1) drücken (damit werden Projektionslampe und Antriebsmotor eingeschaltet).
- 3 DUX el kino auf Projektionswand richten und Projektionsabstand (etwa 1 m) je nach gewünschter Bildgröße wählen.
- 4 Bildschärfe durch Verschieben des Objektivs (2) einstellen.  
**Wichtig:** Bei der Filmvorführung das Zimmer möglichst stark verdunkeln. Je dunkler der Raum, desto heller das Bild.

### So werden DUX Filme gewechselt

- 1 DUX el kino flach auf Rückseite legen.
- 2 In Öffnung unterhalb des Objektivs greifen und Klappdeckel so weit öffnen, daß er nicht mehr zufallen kann.
- 3 Film links und rechts neben den beiden Stegen unterhalb des Nockenrades (3) anfassen und in Pfeilrichtung leicht zusammenschieben. Dabei bildet sich eine Schleife (gestrichelte Linie). Dann kann der Film so weit hochgehoben werden, daß er sich vom Nockenrad löst. Ebenso wird der Film oberhalb des Nockenrades herausgenommen.
- 4 Hebel (4) nach links ziehen und Film aus der Bildfensterführung und von der Leitkante abheben.
- 5 Filmdose aus DUX el kino herausheben, Filmschleife gleichmäßig in die Filmdose schieben und Schutzdeckel aufsetzen.
- 6 Neuen Film etwa 10 cm aus der Filmdose herausziehen.
- 7 Filmdose mit dem Etikett nach oben in die Halterung legen. Dabei sollen die beiden Nocken (5) in die beiden Aussparungen der Filmdose einrasten.
- 8 Hebel (4) nach links ziehen, Film um das Röllchen (6) legen und an die Bildfensterführung und die Leitkante andrücken.
- 9 Film zuerst zwischen Nockenrad und die unteren Stege und dann zwischen Nockenrad und die oberen Stege legen.
- 10 Beide Seiten des Films am Nockenrad leicht nach unten drücken, bis der Film in die Nocken einrastet.
- 11 Der Film liegt dann so im DUX el kino, wie in der Zeichnung angegeben.
- 12 Klappdeckel schließen. Das DUX el kino ist wieder vorführbereit.

### So wird die Projektionslampe gewechselt

Jede Glühlampe erreicht eines Tages das Ende ihrer Lebensdauer und brennt durch. In diesem Fall muß der Sockel (7) mit der justierten Projektionslampe ausgetauscht werden.  
DUX hat die Projektionslampe bereits so eingestellt, daß die beste Ausleuchtung des Bildes erreicht wird, und die Projektionslampe entsprechend im Sockel befestigt. Daher bitte nicht die Projektionslampe gewaltsam aus dem Sockel lösen, sondern immer die Projektionslampe gemeinsam mit dem Sockel austauschen.

- 1 Netzstecker aus der Steckdose ziehen.
- 2 DUX el kino flach auf die Rückseite legen und Klappdeckel öffnen.
- 3 Schraube (8) mit einem Schraubenzieher nach links drehen und herausheben.
- 4 Sockel herausheben (Photo rechts neben der Zeichnung).
- 5 Ausgebauten Sockel als Muster zum Händler bringen und neuen Sockel mit Projektionslampe kaufen.
- 6 Neuen Sockel in DUX el kino einlegen und mit Schraube (8) befestigen.

Ihr DUX el kino wurde vor Verlassen des Werkes mehreren Kontrollen unterworfen. Trotzdem können in seltenen Fällen Störungen auftreten. Senden Sie bitte das schadhafte Gerät an die DUX Spielwarenfabrik, D-5880 Lüdenscheid, Postfach 2240.

### DUX films are projected as follows

- 1 Put mains plug into 220 V A/C socket.  
**Attention:** The DUX el kino should NOT be connected with different voltages nor D/C!
- 2 Press push button switch (1) (thus switching on projection lamp and drive motor).
- 3 Turn DUX el kino to the projection screen and choose distance (about one metre) depending on the size of the picture desired.
- 4 Adjust picture sharpness by moving the object lens (2).  
**Note:** When projecting a film you should make sure that the room is as dark as possible. The darker the room, the brighter the picture.

### This is how DUX films are changed

- 1 Put DUX el kino flat on its back.
- 2 Put a finger into the opening underneath the object lens and open flap lid so wide that it cannot shut itself.
- 3 Take hold of film at left and right side beside the two bars below the cam gear (3) and push gently in the direction of arrow. As a result a loop is formed (dotted line).  
The film can then be raised so high that it will detach from the cam gear. In the same way film is taken out above the cam gear.
- 4 Press lever (4) and lift film from the picture gate holder.
- 5 Take film box out of DUX el kino, insert loop evenly into film box and put on protective lid.
- 6 Pull new film about 10 cm out of film box.
- 7 Place film box with label upwards into fixture. The two cams (5) should snap into the two recesses of film box.
- 8 Press lever (4), place film round roll (6) and press it against the picture gate holder and the guide edge.
- 9 First put film between cam gear and the two lower ribs and then between cam gear and the two upper ribs.
- 10 Press both sides of the film on the cam gear gently down until film snaps into cams.
- 11 The film should then be in a position in the DUX el kino as is shown by the drawing.
- 12 Shut flap lid. The DUX el kino projector is then ready again for operation.

### How to change projector lamp

Every bulb will one day burn out and will have to be replaced. In that case, the base (7) together with the adjusted projector lamp will have to be exchanged.  
DUX has already adjusted the projector lamp so that the best possible lighting effect is obtained, and has then fixed the projector lamp in the base. So you should not pull out the projector lamp by force from the base, but you should always exchange the projector lamp together with its base.

- 1 Pull mains plug out of socket.
- 2 Place DUX el kino flat on its back.
- 3 Turn screw (8) by means of a screwdriver to the left and then take it out.
- 4 Lift base out of its seat. (Photo by the right side of the drawing.)
- 5 The dismantled base should be taken to the shop as a sample and a new projector lamp with base should be bought.
- 6 New base should be placed into DUX el kino and should be fixed by means of the screw (8).

Your DUX el kino was thoroughly tested before leaving the factory. In rare cases, however, trouble may in spite of this occur. Kindly send the defective projector to DUX Spielwarenfabrik, D-5880 Lüdenscheid, Postfach 2240.

### Les films DUX sont projetés de la façon suivante

- 1 Mettre la fiche dans la prise de courant 220 V alternatif.  
**Important:** Le DUX el kino ne doit pas être branché sur d'autres tensions, ni sur du courant continu.
- 2 Pousser le bouton-poussoir (1). La lampe à projections et le moteur de commande sont maintenant sous tension.
- 3 Diriger le DUX el kino en direction de l'écran et choisir la distance (env. 1 m) selon la grandeur de l'image désirée.
- 4 Régler la netteté de l'image par déplacement de l'objectif (2).  
**Important:** Obscurcir la chambre de projection autant que possible. Plus la chambre sera obscure, plus l'image sera claire.

### Voici comme on change de film

- 1 Poser le DUX el kino à plat sur le dos.
- 2 Passer un doigt dans l'ouverture en-dessous de l'objectif et ouvrir le couvercle à clapet de sorte qu'il ne pourra plus tomber.
- 3 Prendre la pellicule à gauche et à droite à côté des deux traverses au-dessous de la roue à cames (3) et presser légèrement dans le sens de la flèche. C'est ainsi que se forme un noeud coulant (ligne hachurée).  
Puis la pellicule peut être soulevée de façon qu'elle se détache de la roue à cames. De même la pellicule peut être enlevée au-dessus de la roue à cames.
- 4 Pousser le levier (4) et sortir le film du guidage de la fenêtre de projection.
- 5 Sortir du DUX el kino la boîte à film, glisser la boucle du film uniformément dans la boîte à film et placer le couvercle.
- 6 Sortir le nouveau film d'environ 10 cm de la boîte.
- 7 Placer la boîte à film dans sa fixation, l'étiquette vers le haut. Les deux tenons (5) doivent s'encaster dans les deux évidements de la boîte à film.
- 8 Pousser le levier (4), poser le film autour du rouleau (6) et le pousser contre le guidage de la fenêtre de projection et contre le guide-film.
- 9 Placer le film d'abord entre le pignon à ergots et les deux nervures les dessous et ensuite entre pignon à ergots et les deux nervures les dessus.
- 10 Pousser les deux faces du film, sur le pignon à ergots, légèrement vers le bas jusqu'à ce que le film soit endenté sur les ergots.
- 11 Le film se trouve maintenant dans le DUX el kino tel que le montre la figure.
- 12 Fermer le couvercle à clapet. Le DUX el kino est prêt pour la prochaine projection.

### C'est ainsi que la lampe à projections est changée

Toute lampe électrique finit un jour par se griller. Pour la lampe à projections, il faudra changer le socle (7) avec la lampe ajustée. DUX a déjà réglé la lampe à projections à l'usine de telle façon à ce que le meilleur effet lumineux soit obtenu; après ce réglage, la lampe a été fixée sur le socle (7). Il ne faut donc pas sortir de force la lampe de son socle, mais toujours échanger la lampe à projections avec son socle.

- 1 Sortir la fiche de la prise de courant du secteur.
- 2 Placer le DUX el kino à plat sur son dos.
- 3 Tourner la vis (8) avec un tourne-vis vers la gauche et la sortir.
- 4 Sortir le socle (Photo à côté de la figure).
- 5 Présenter le socle démonté au vendeur comme échantillon et acheter une nouvelle lampe à projections avec socle.
- 6 Mettre en place le nouveau socle dans le DUX el kino et le fixer à la vis (8).

Votre DUX el kino a été contrôlé plusieurs fois à l'usine avant expédition. Ce n'est que dans des cas très rares que pourraient se produire des incidents. Veuillez envoyer, le cas échéant, l'appareil défectueux à la DUX Spielwarenfabrik, D-5880 Lüdenscheid, Postfach 2240.