

# TYCO®

## View-Master® SUPER-SHOW PROJECTOR™

### Instructions

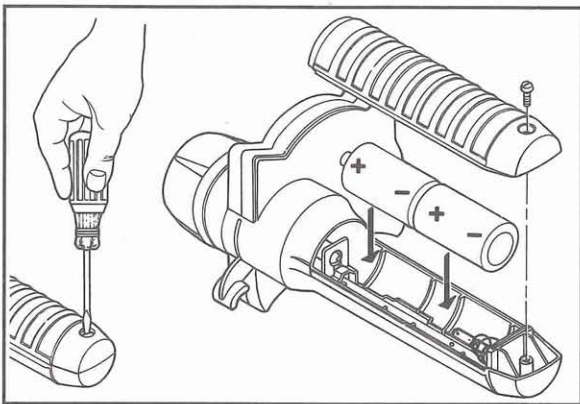
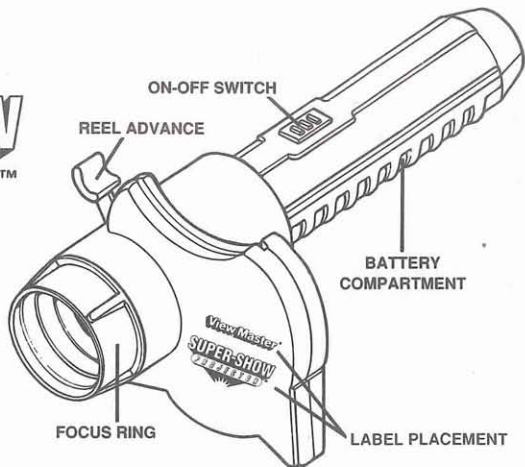

#### 1. Install Batteries

Remove battery compartment cover by unscrewing screw at handle end with small screwdriver. Install 2 D batteries as shown with negative terminals toward handle end. Replace cover and screw in place. Use of alkaline batteries will result in longer battery life.

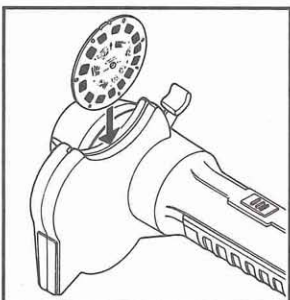

**2. Reel**  
Push all the way into projector. To remove, pull straight up.

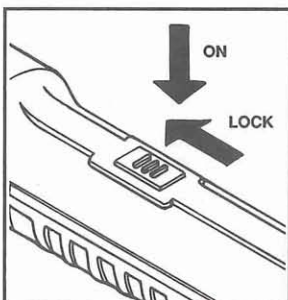

**3. Switch on Projector**  
Press "ON."  
Slide forward to lock.

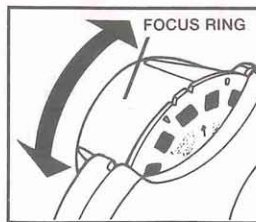

**4. Focus**  
Turn focus ring left and right until picture is sharpest.

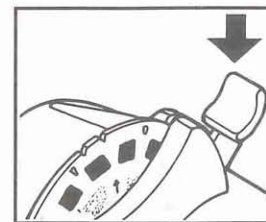

**5. Advance Picture**  
Press and release advance button. Continue to press and release until first picture appears again. No rewinding necessary.

#### FUN TIPS

- For steadiest picture place your Super Show Projector on firm counter or table top.
- Room should be completely dark for maximum clarity.
- To turn your Super Show Projector into an ordinary flashlight, just remove the reel.

#### JUST FOR THE FUN OF IT...

- Make Spiderman® climb up the wall and then across the ceiling. Fly Superman® across the room.
- Flash Sesame Street® characters and The Flintstones® on the wall for exciting adventures!!!
- Show your friends scenes from Teenage Mutant Ninja Turtles® movies, Popeye® and Bugs Bunny™.
- Take your Super Show Projector with you where ever you go at night.

#### REPLACING THE BULB

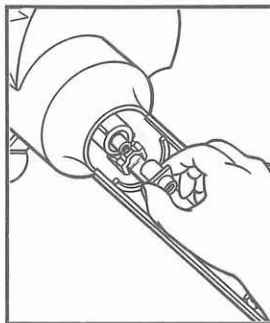

After removing Battery cover and Batteries, pull lamp plug straight back.

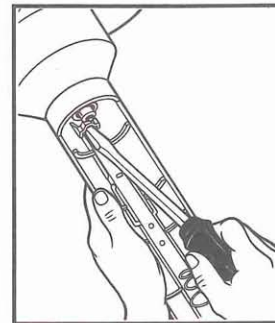

Press down on metal strip with a screw driver.

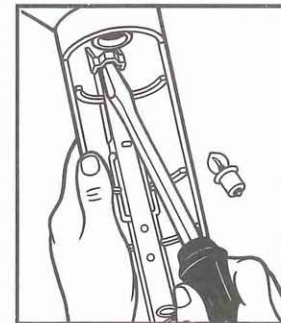

Tip the projector while pressing the metal plug and bulb will release.

Replace with a new KPR102 Krypton bulb.

#### Super Show Projector™ 90-Day Limited Warranty

All Tyco products are thoroughly inspected and tested before shipment and are guaranteed to be free from factory defects in materials and workmanship. If you find a defective part in your set within 90 days of the date of purchase, mail the product, along with proof of the date of purchase, to:

**Tyco Customer Service Department, 7420B Bramalea Rd., Mississauga, Ontario L5S 1W9**

We will repair or provide a replacement part or unit without charge. Please allow sufficient time for the post office to get the item to us, and for the item to be mailed to you. To prevent damage in transit, please pack securely. This warranty does not apply to electric bulbs or items that have been customer damaged or abused. This warranty gives you specific legal rights and you may have other rights which vary from state to state.

If you have any comments or questions about Super Show Projector, please call us toll-free at:

**1-800-263-0863**

"Characters and Trademarks are used under license"  
© 1992, 1993 Tyco Industries, Inc., Mt. Laurel, NJ 08054

Printed in U.S.A.

**TYCO<sup>E</sup>**

No. 3143/3163

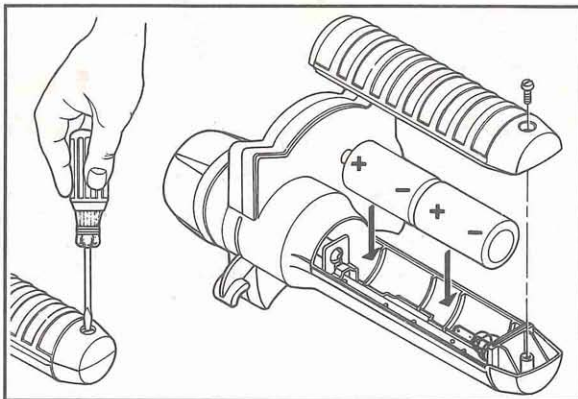
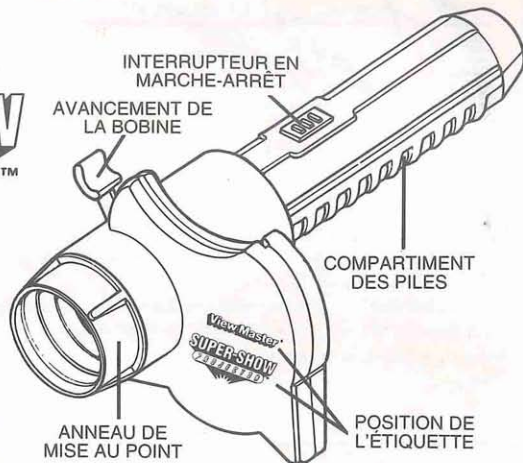
**View-Master<sup>E</sup>  
SUPER-SHOW  
PROJECTOR<sup>TM</sup>****Mode d'emploi**

**1. Installation des piles**  
Enlever le couvercle du compartiment des piles en dévissant la vis au bout de la poignée au moyen d'un petit tournevis. Installer 2 piles D tel qu'illustré tout en dirigeant le bout négatif vers le bout de la poignée. Remettre le couvercle et revisser la vis. L'emploi de piles alcalines va prolonger la durée des piles.

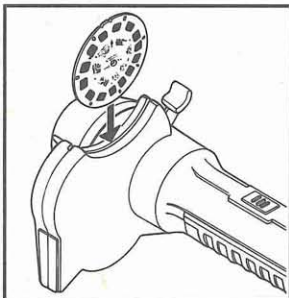

**2. Bobine**  
L'enfoncer dans le projecteur. Pour l'enlever, tirer directement vers le haut.

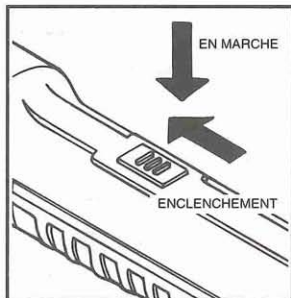

**3. Interrupteur sur le projecteur**  
Appuyer sur "ON" (en marche). Faire glisser l'interrupteur en avant pour le faire enclencher.



**4. Mise au point**  
Tourner l'anneau de mise au point à gauche et à droite jusqu'à ce que l'image n'est nette.

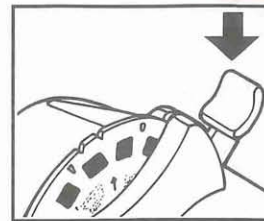

**5. Avancement de l'image**  
Presser et relâcher le bouton d'avancement. Continuer à y appuyer et le relâcher jusqu'à ce que la première image n'apparît encore une fois. Le rebobinage n'est pas nécessaire.

**Suggestions de jeu amusant**

- Pour obtenir une image sans vibrations, mettre le Super Show Projector sur un comptoir ferme ou sur une table
- La salle devrait entièrement sombre pour un maximum de clarté.
- Pour transformer votre Super Show Projector en une lampe de poche ordinaire, il suffit de sortir la bobine.

**Juste pour l'amusement...**

- Faites grimmer le mur à Spider-Man<sup>®</sup> et puis faites-le traverser le plafond. Faites voler Superman<sup>®</sup> dans la salle
- Projetez l'image des personnages de Sesame Street<sup>®</sup> et les Flintstones<sup>®</sup> sur le mur et lancez-vous dans des aventures passionnantes!!!
- Montrez à vos amis des scènes amusantes tirées des films Teenage Mutant Ninja Turtles<sup>®</sup>, de Popeye<sup>®</sup> et de Bugs Bunny<sup>®</sup>.
- Apportez avec vous votre Super Show Projector partout où vous vous rendez le soir.

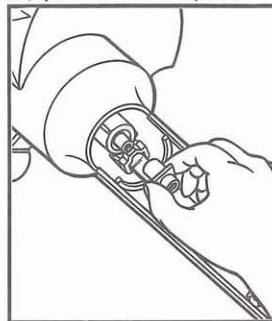
**Remplacement de l'ampoule**

Après avoir retiré le couvercle du compartiment des piles et les piles, tirer la prise mâle de la lampe directement vers l'arrière.

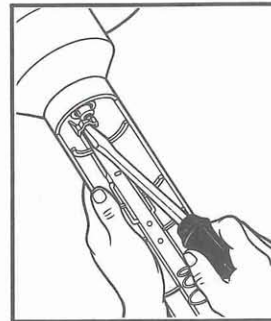

Appuyer sur la bande en métal au moyen d'un tournevis.

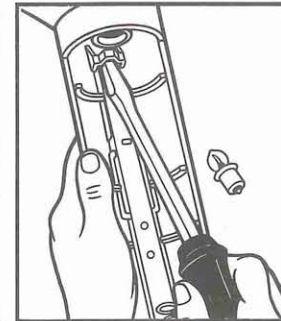

Faire incliner le projecteur tout en appuyant sur la bande de métal et l'ampoule sera relâchée.

Remplacer l'ampoule par une ampoule au Krypton neuve KKPR102.

**Garantie limitée de 90 jours de Super Show Projector**

Tous les produits Tyco sont examinés de façon rigoureuse et mis à l'essai avant leur expédition. Ils sont garantis d'être exempts de tous défauts de fabrication, de matériel et de travail. Si, à l'intérieur de 90 jours à partir de la date d'achat, on remarque qu'une pièce est défectueuse, faire parvenir le produit et la preuve de la date d'achat à:

**Tyco Customer Service Department, 7420B Bramalea Rd., Mississauga, Ontario L5S 1W9**  
Nous allons réparer ou fournir une pièce ou ensemble de remplacement sans frais. Veuillez nous permettre assez de temps pour permettre l'expédition par la poste à nos bureaux et son retour à vous. Pour prévenir tout dommage pendant le transport, veuillez bien emballer la pièce. Cette garantie ne couvre pas les ampoules électriques ni les articles endommagés ou abusés par le client. Cette garantie vous donne des droits légaux précis.

Si vous avez des commentaires ou des questions au sujet de Super Show Projector, veuillez composer notre numéro sans frais:

**1-800-263-0863**

"Les personnages et les marques de commerce sont employés sous license"  
© 1992, 1993 Tyco Industries, Inc., Mt. Laurel, NJ 08054 É.-U.

Imprimé aux É.-U.

P988001